

# Инструкция по сборке

## JAMES

### Стол 545





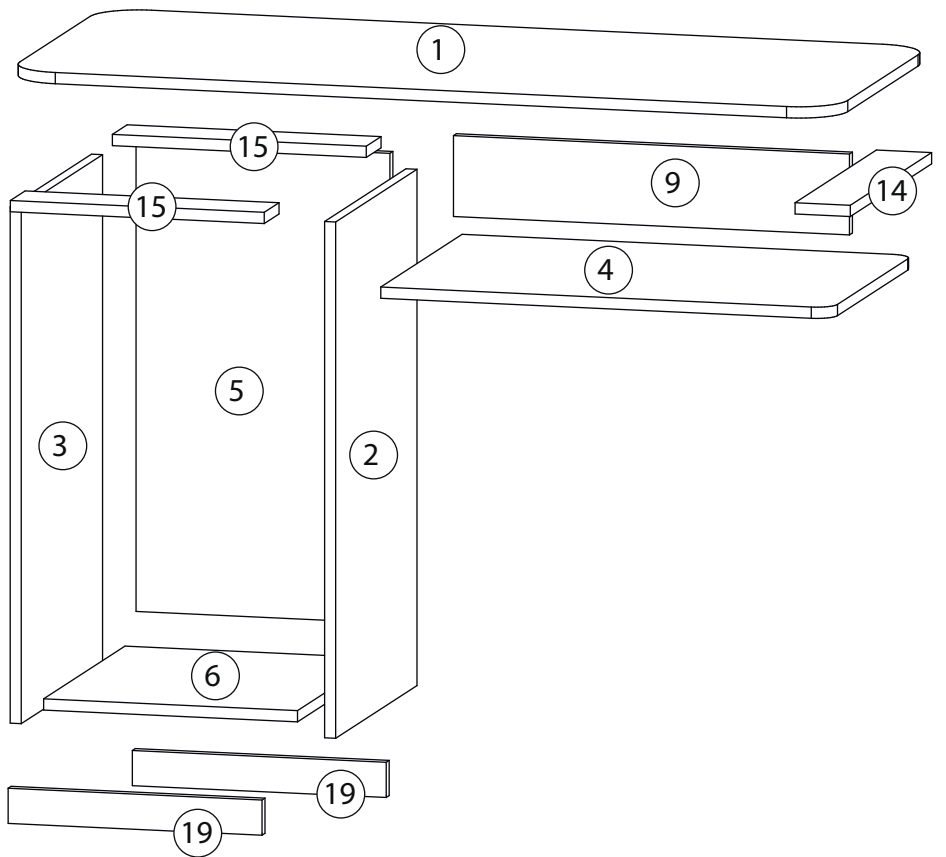
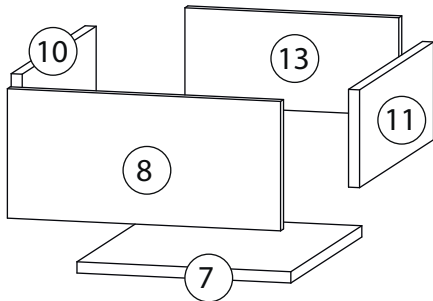
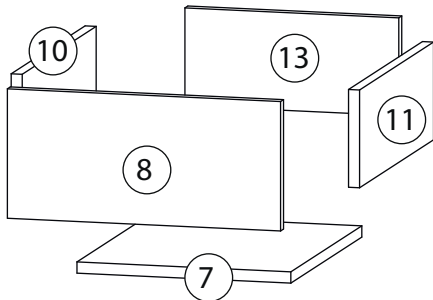
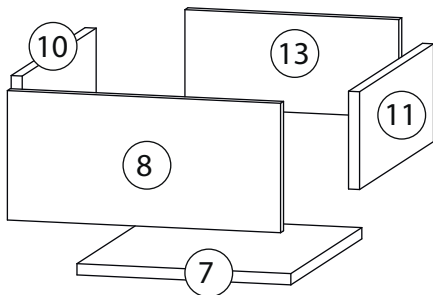
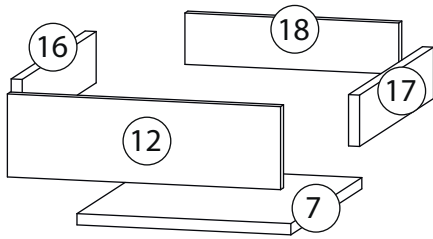

# Детали

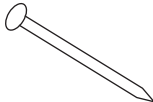
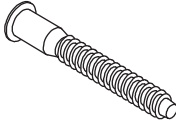
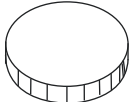
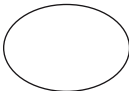

# Детали

Поз.	Наименование	Кол-во	Длина	Ширина	Поз.	Наименование	Кол-во	Длина	Ширина
1	Столешница	1	1200	520	10	Бок. ящ. левая	3	400	139
2	Бок -1	1	734	440	11	Бок. ящ. правая	3	400	139
3	Бок -2	1	734	440	12	Фасад ящика	1	396	118
4	Горизонталь	1	654	440	13	Задн. пан. ящика	3	310	139
5	Задняя стенка	1	668	368	14	Планка	1	80	440
6	Дно	1	368	440	15	Планка	2	368	80
7	Дно ящика	4	310	384	16	Бок. ящ. левая	1	400	73
8	Фасад ящика	3	396	184	17	Бок. ящ. правая	1	400	73
9	Ребро жесткости	1	115	574	18	Задн. пан. ящика	1	310	73
					19	Цоколь	2	50	368

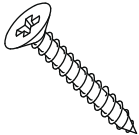
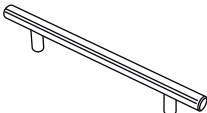
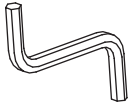
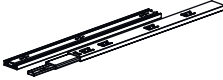
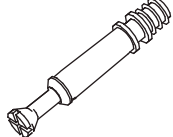
# Фурнитура

			
20	21	22	23
Опора		Гвоздь 1,6x25	Евровинт 7x50
			
24	25	26	27
Заглушка самоклеющаяся	Саморез 3,5x16	Саморез 3,5x30	Ручка
			
29	30	31	32
Ключ зиг-заг к шестиграннику	Шариковые направляющие	Шток эксцентрика	Эксцентрик
			
			33
			Винт для ручки

# 1

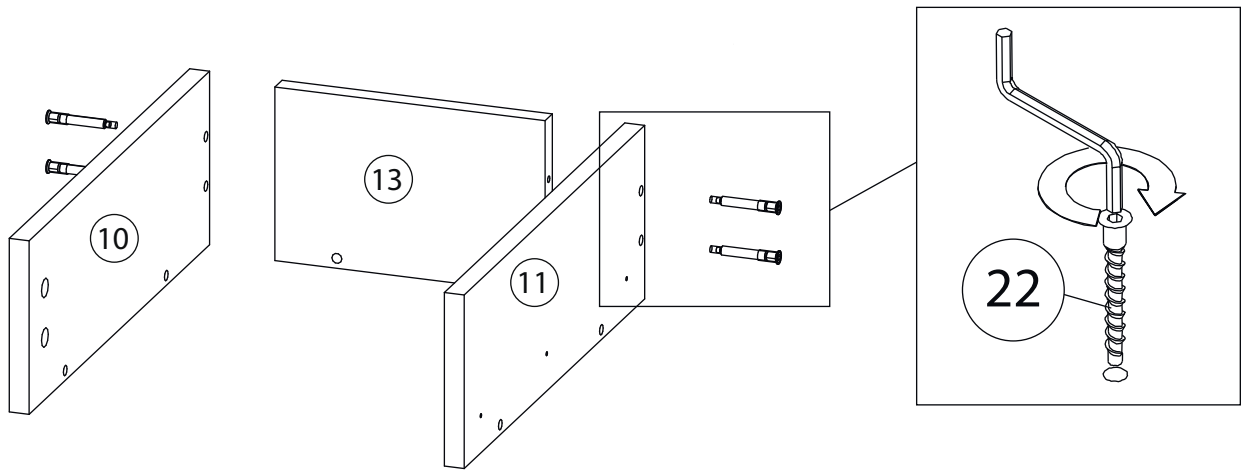

# 2

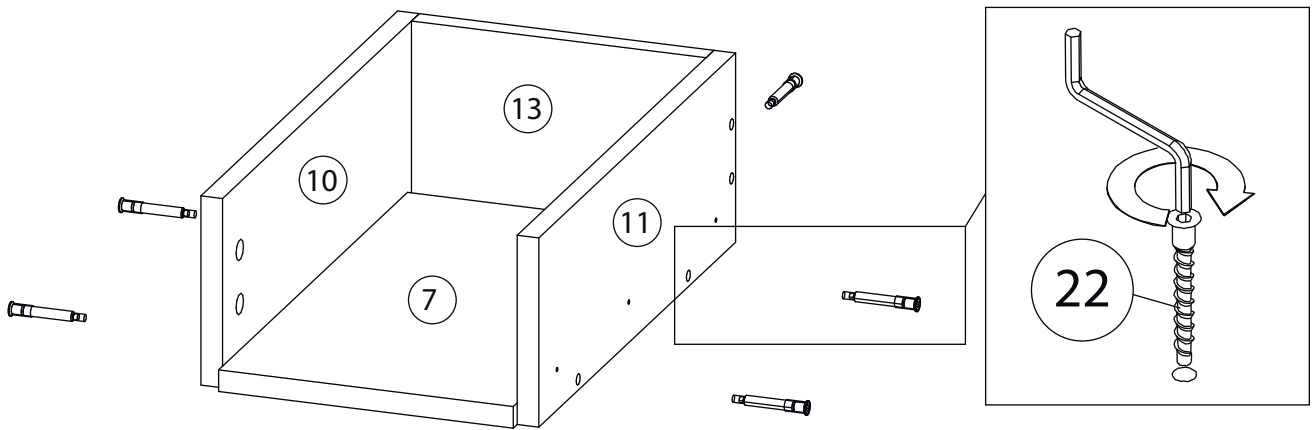

# 3

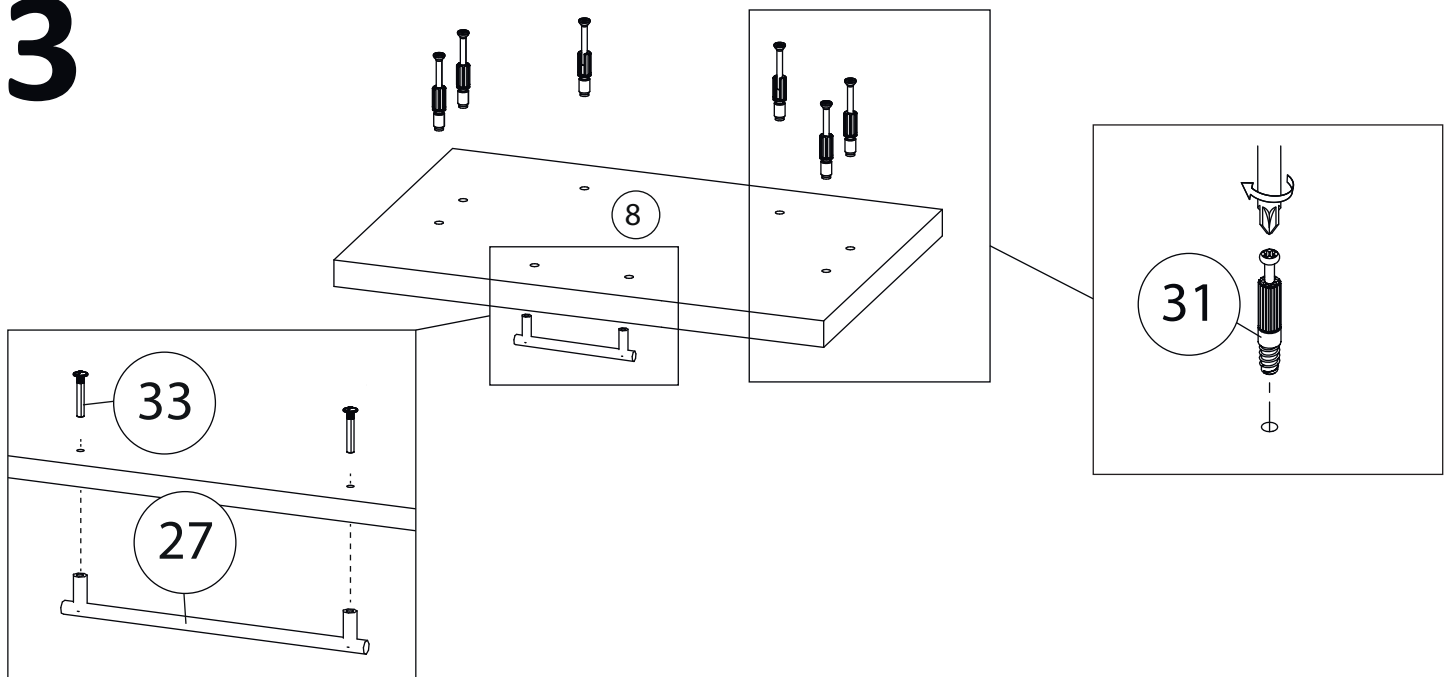

# 4

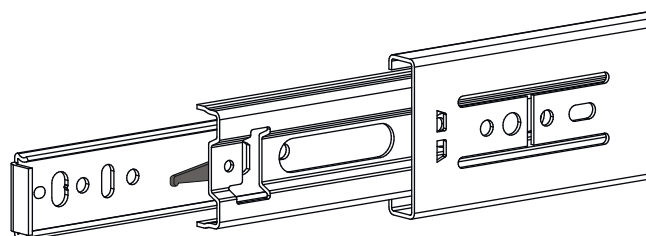
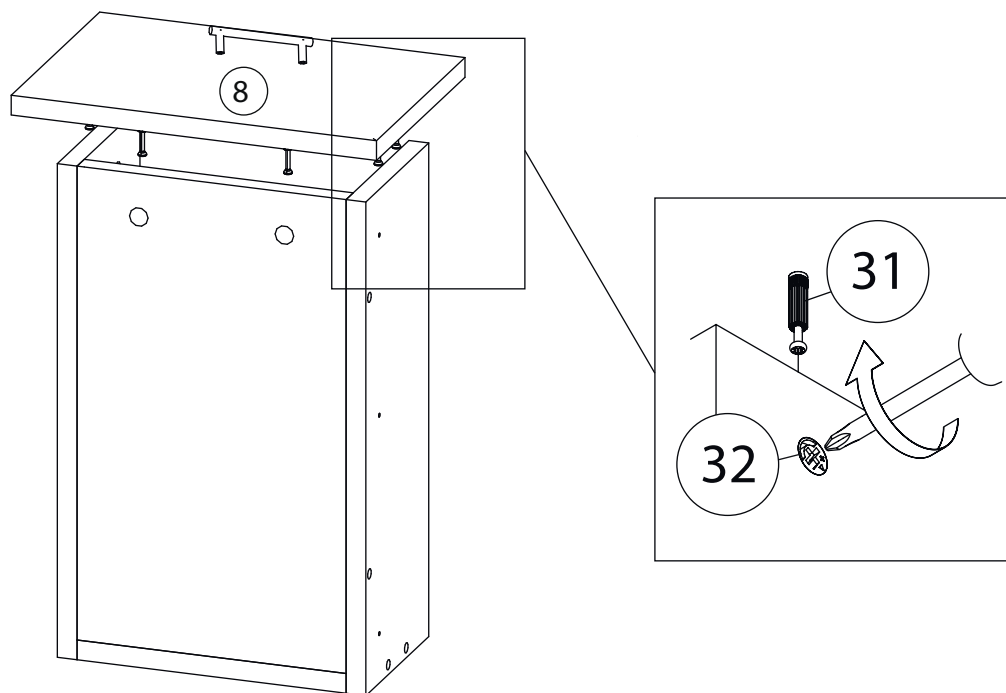

Внимание! Во избежание заклинивания механизма не устанавливайте заглушки винтов и эксцентриков над направляющими!

### Схема установки шариковых направляющих.

Для установки шариковых направляющих в изделие необходимо разъединить их на две части. Широкая часть устанавливается на боковую стенку каркаса, а узкая на боковую стенку выдвижного ящика. Разъединение производится путем нажатия на пластиковый рычажок при выдвижении узкой части направляющей (смотри рисунок). Если направляющие крепятся на одной боковине с двух сторон, то саморезы необходимо крепить в разные отверстия направляющей. Для регулировки выкатных ящиков по высоте необходимо крепить узкую часть направляющей через ее овальные отверстия.

# 5

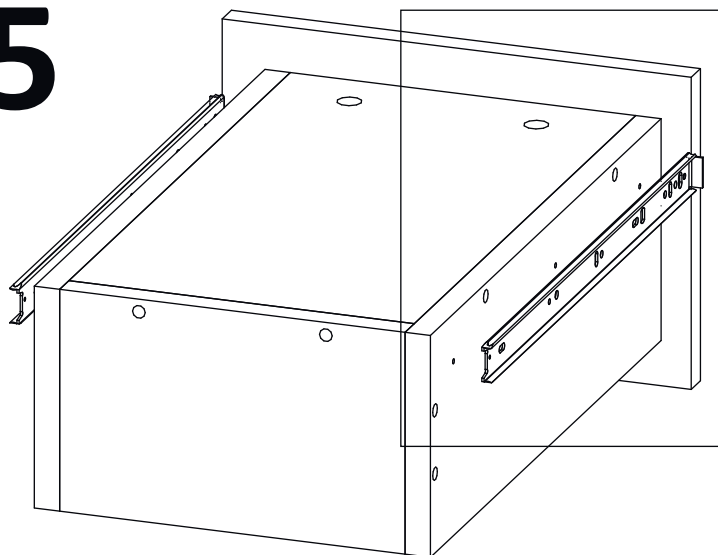

Шариковые направляющие

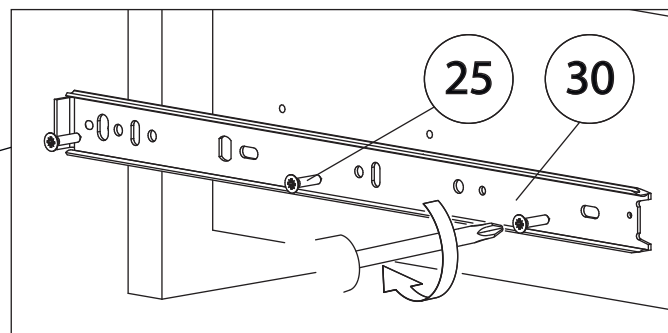

# 6

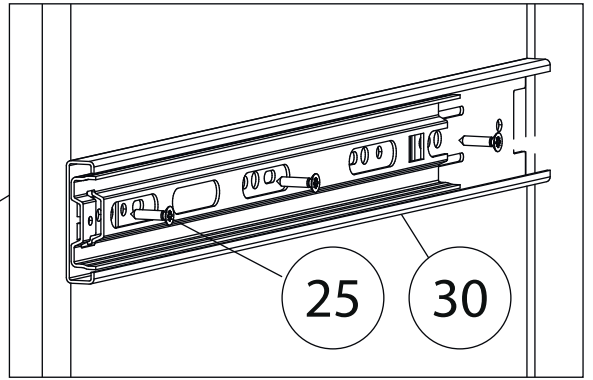
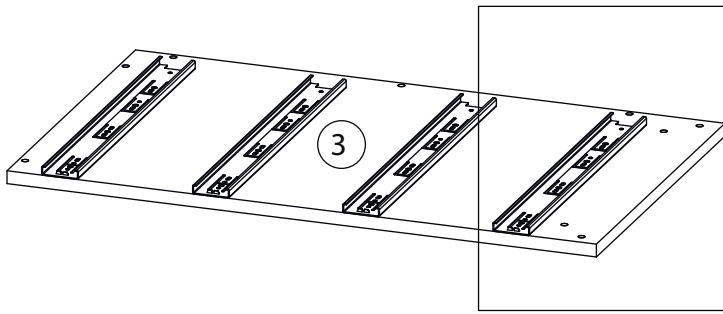

# 7

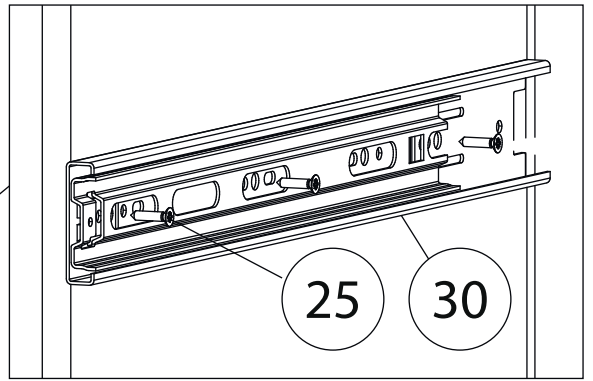
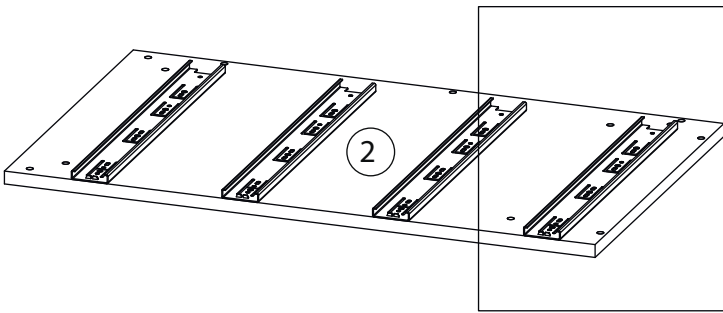

# 8

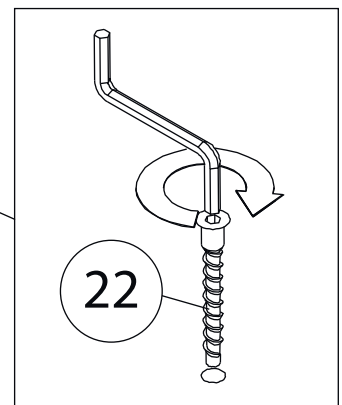
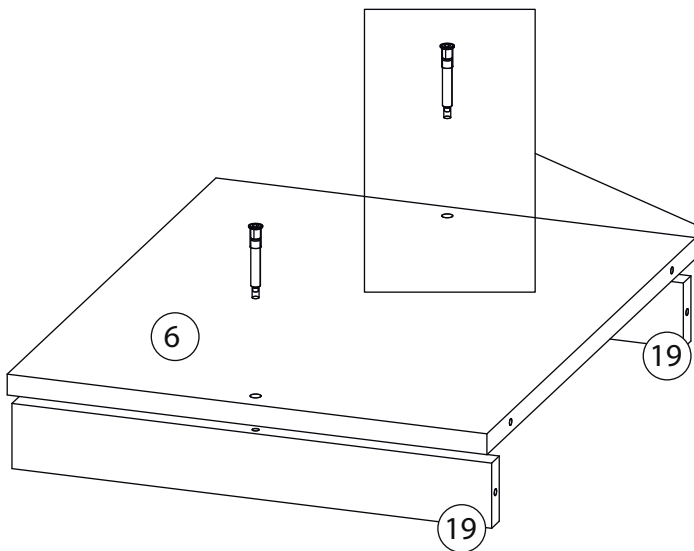

# 9

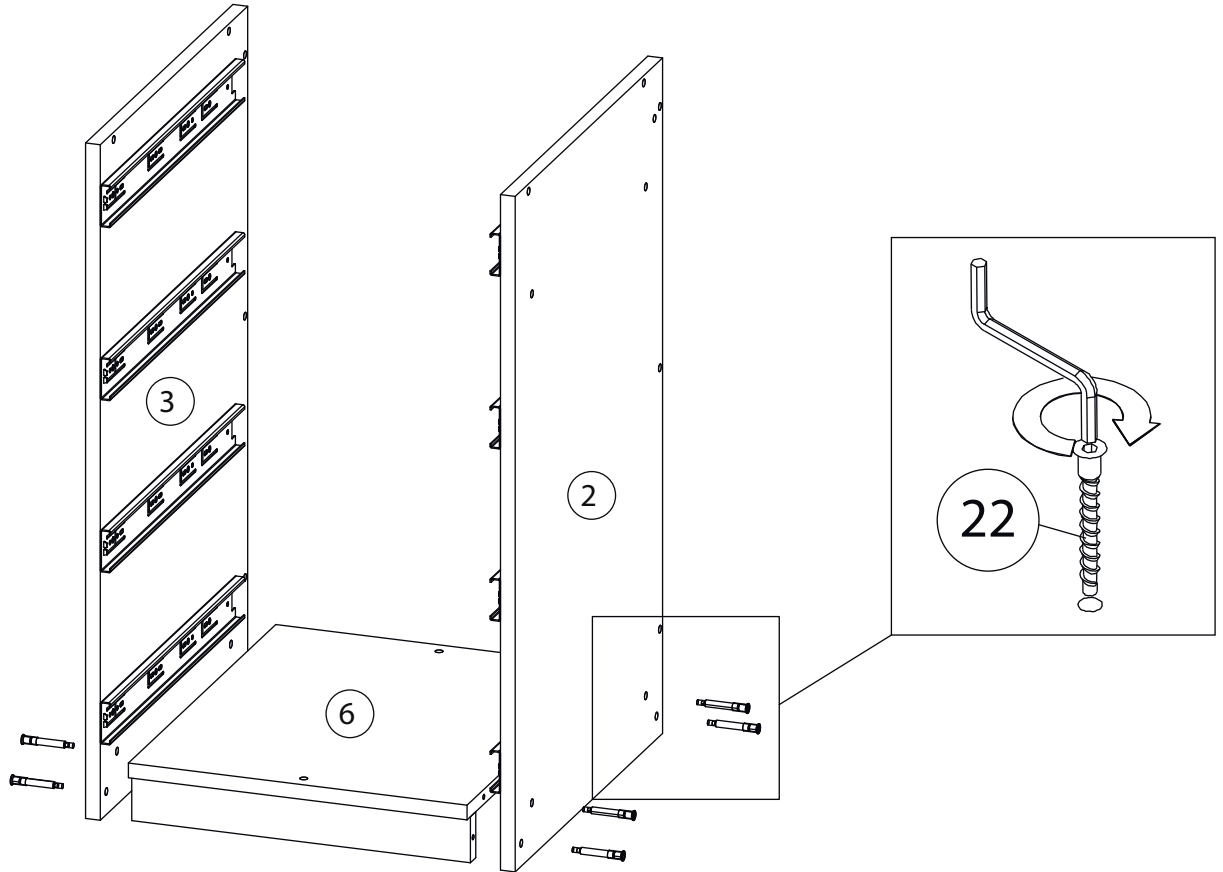

# 10

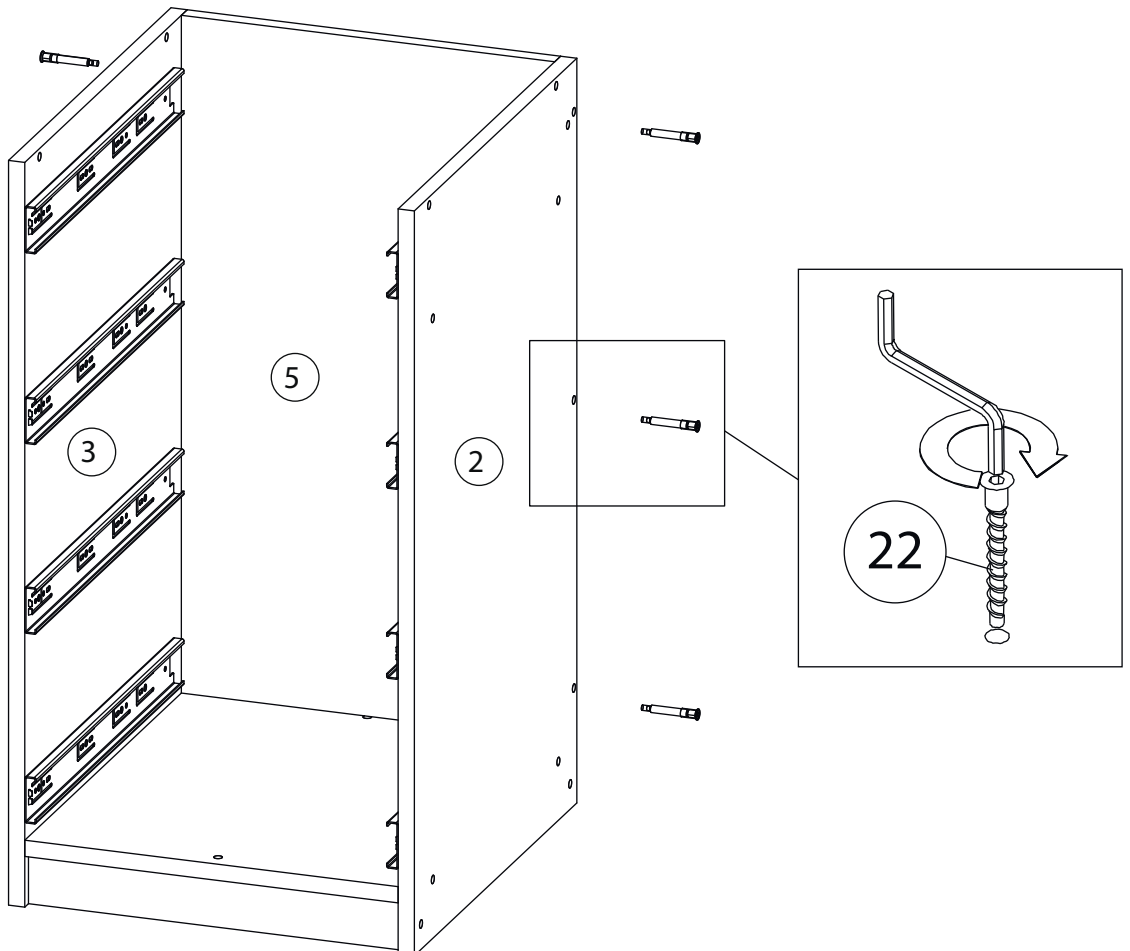

# 11

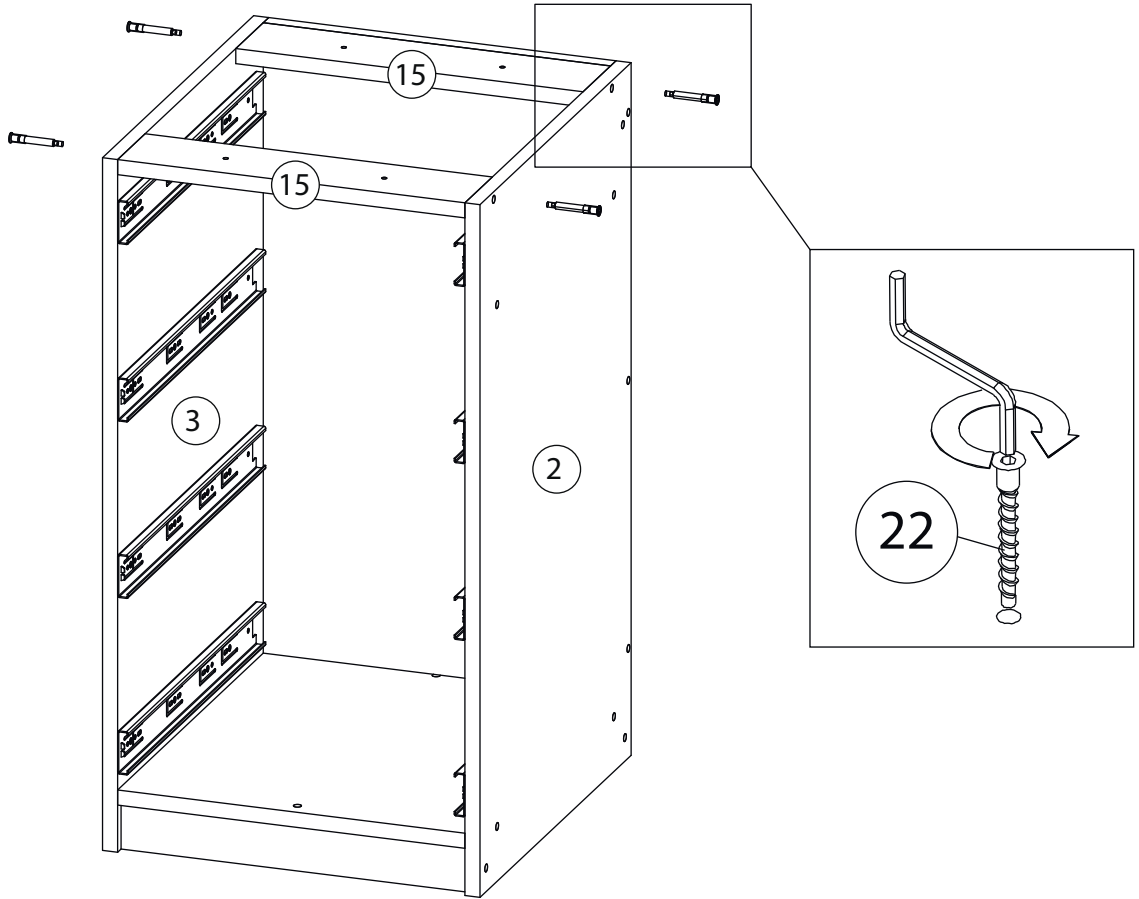

# 12

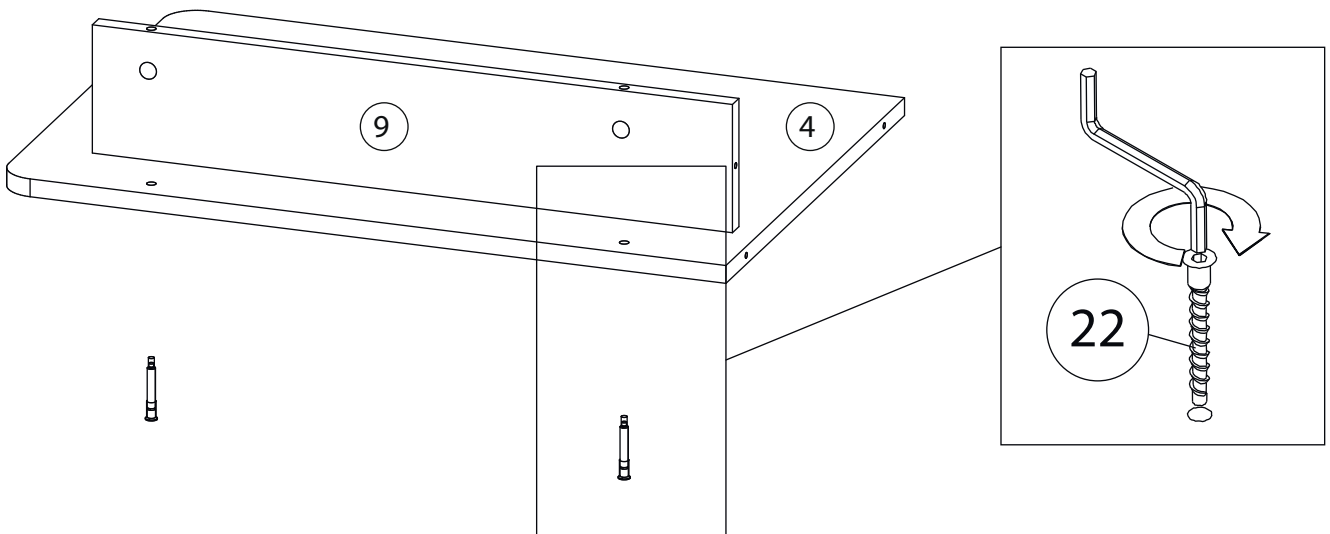

# 13

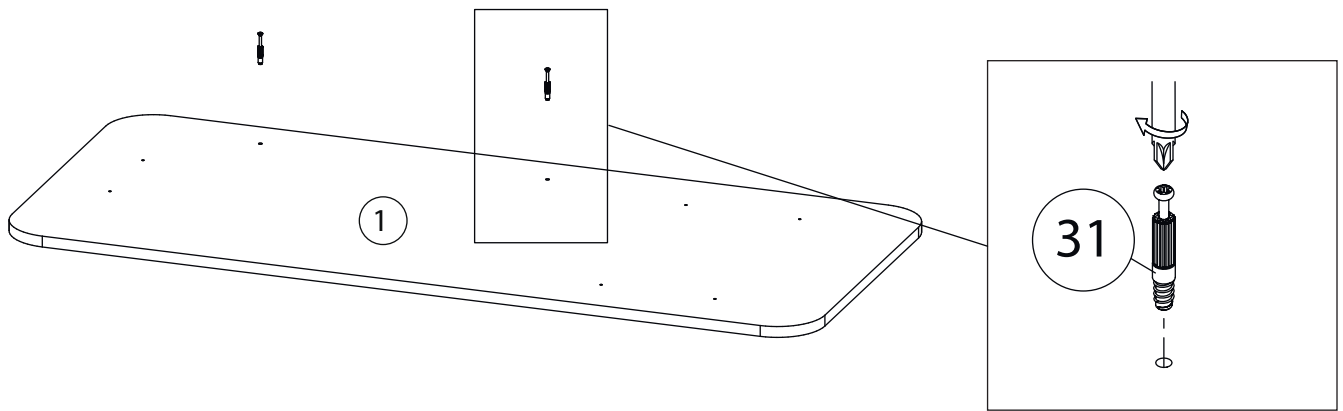

# 14

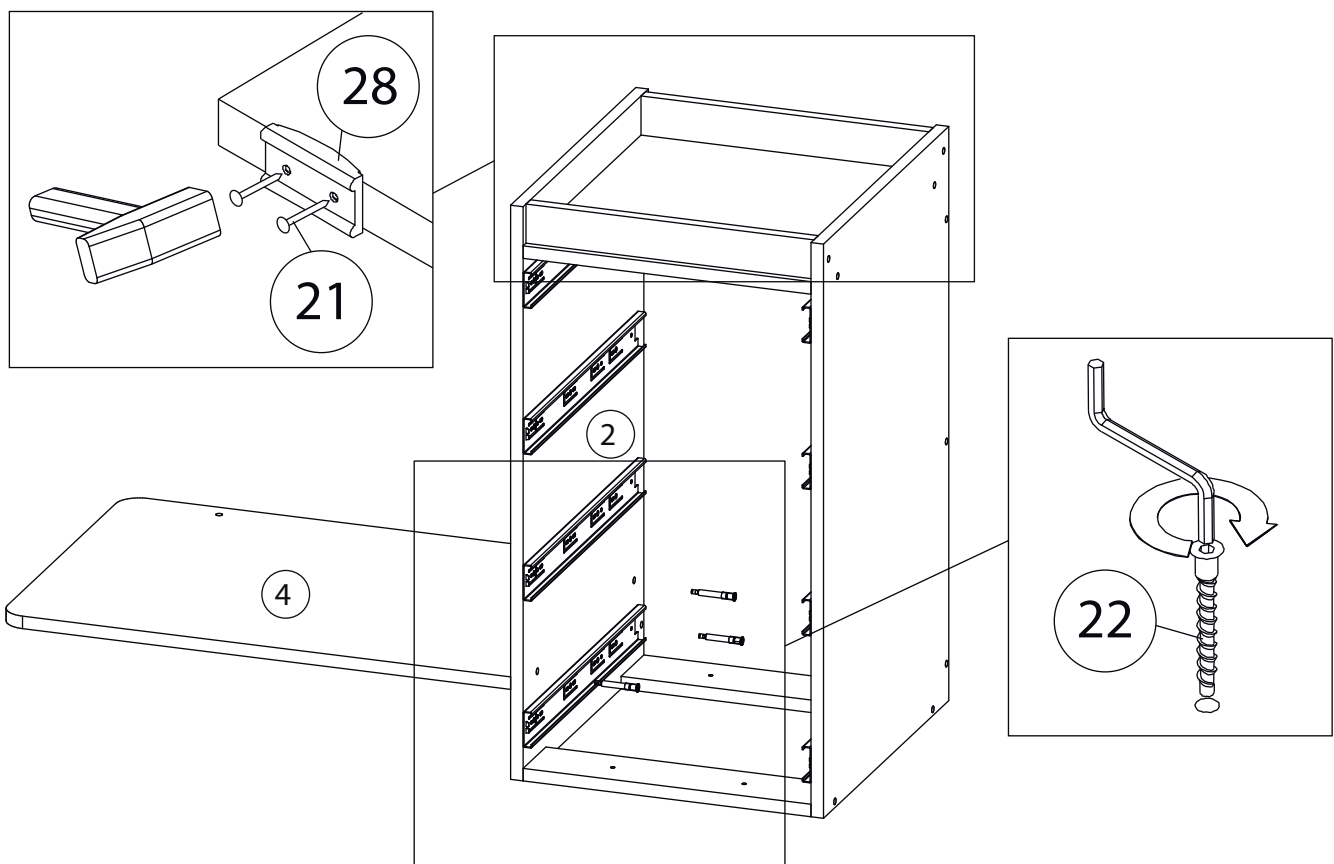

# 15

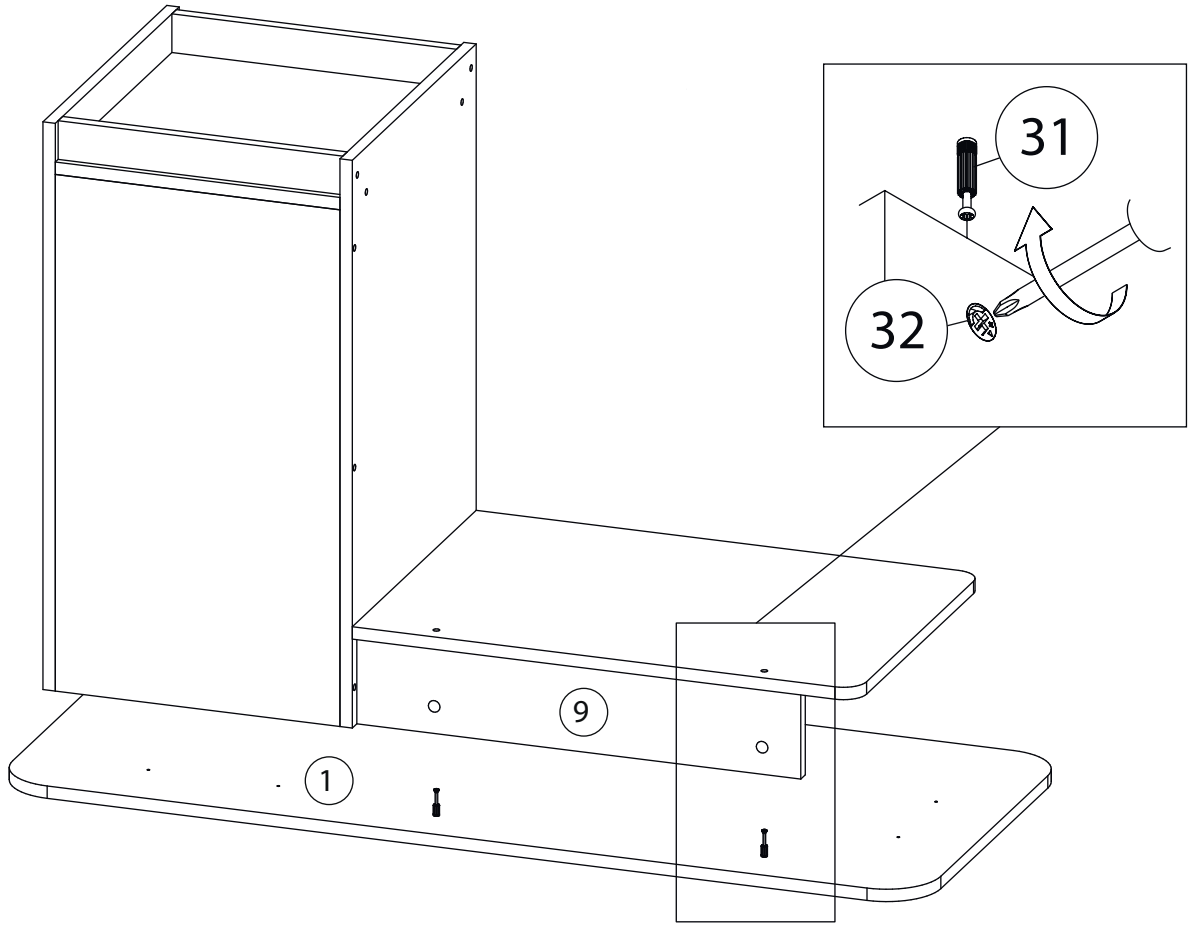

# 16

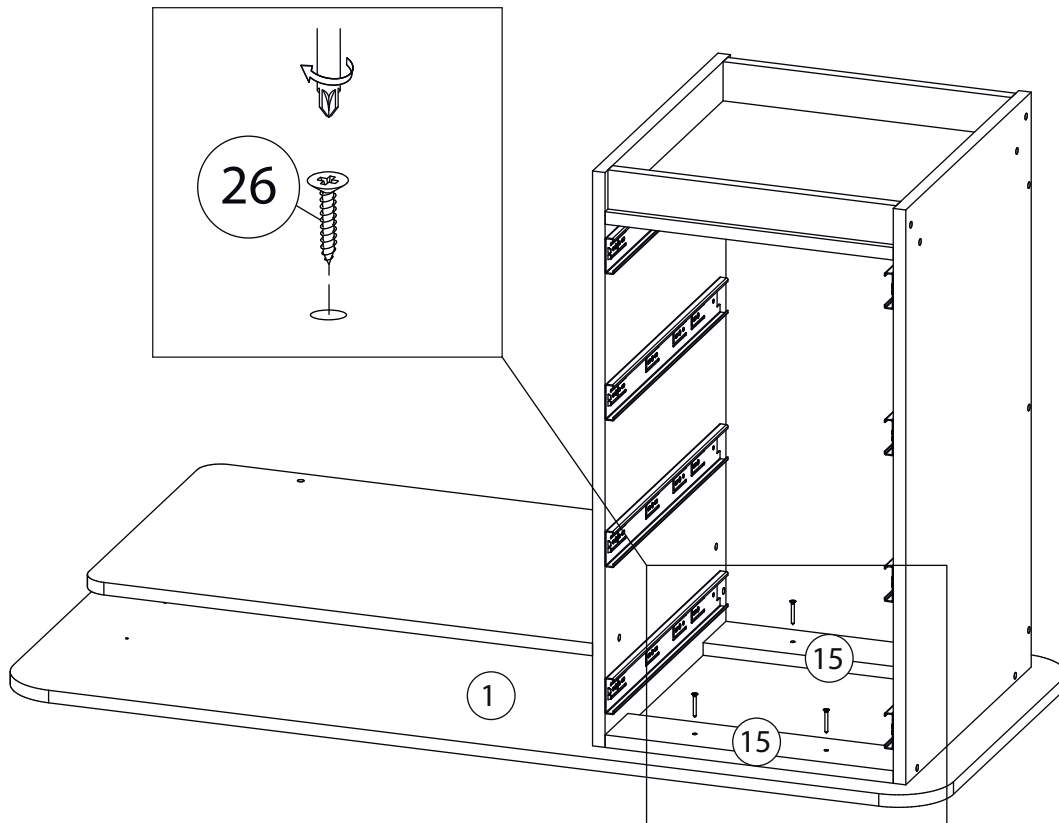

# 17

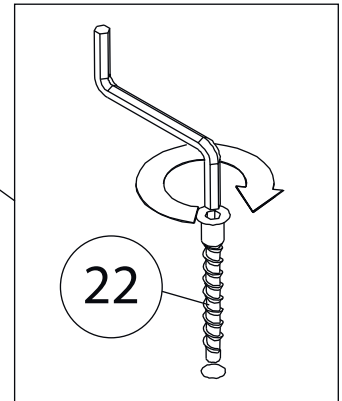
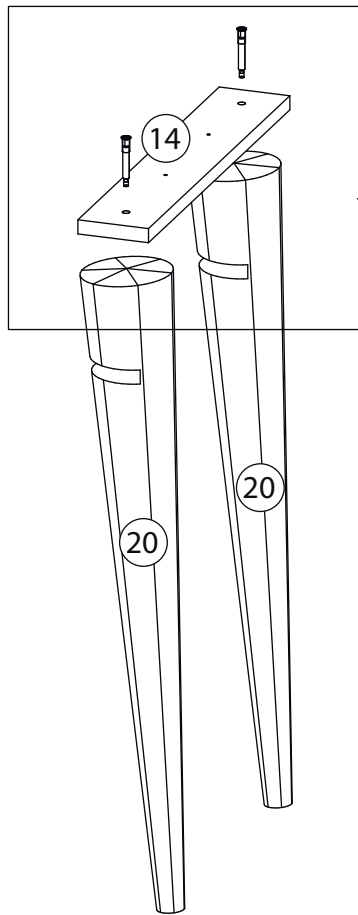

# 18

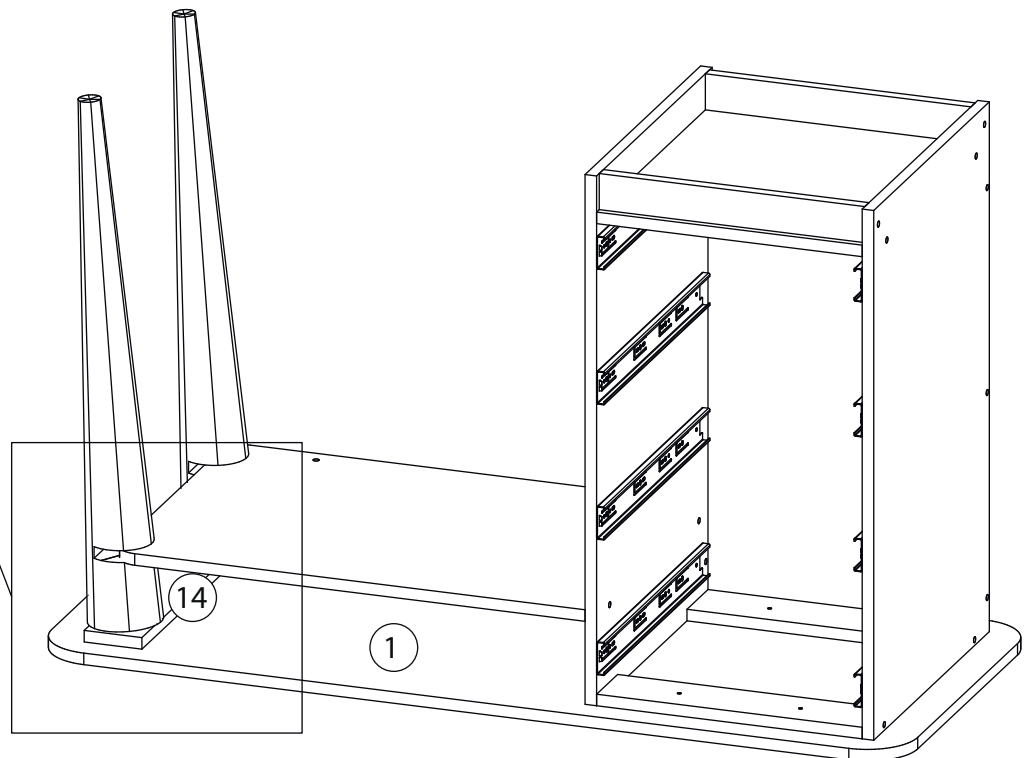
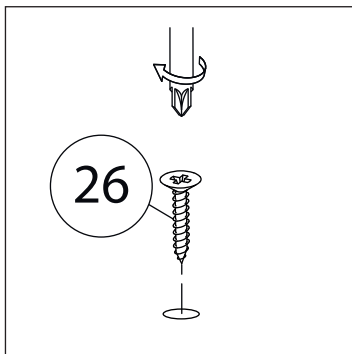

# 19

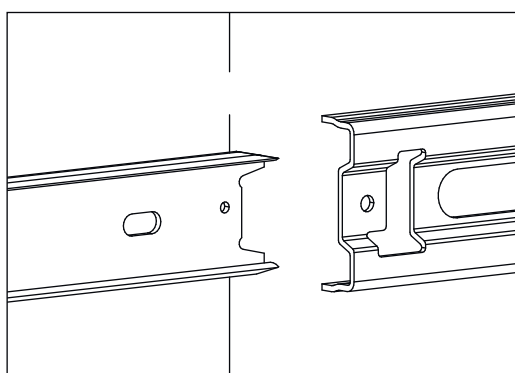
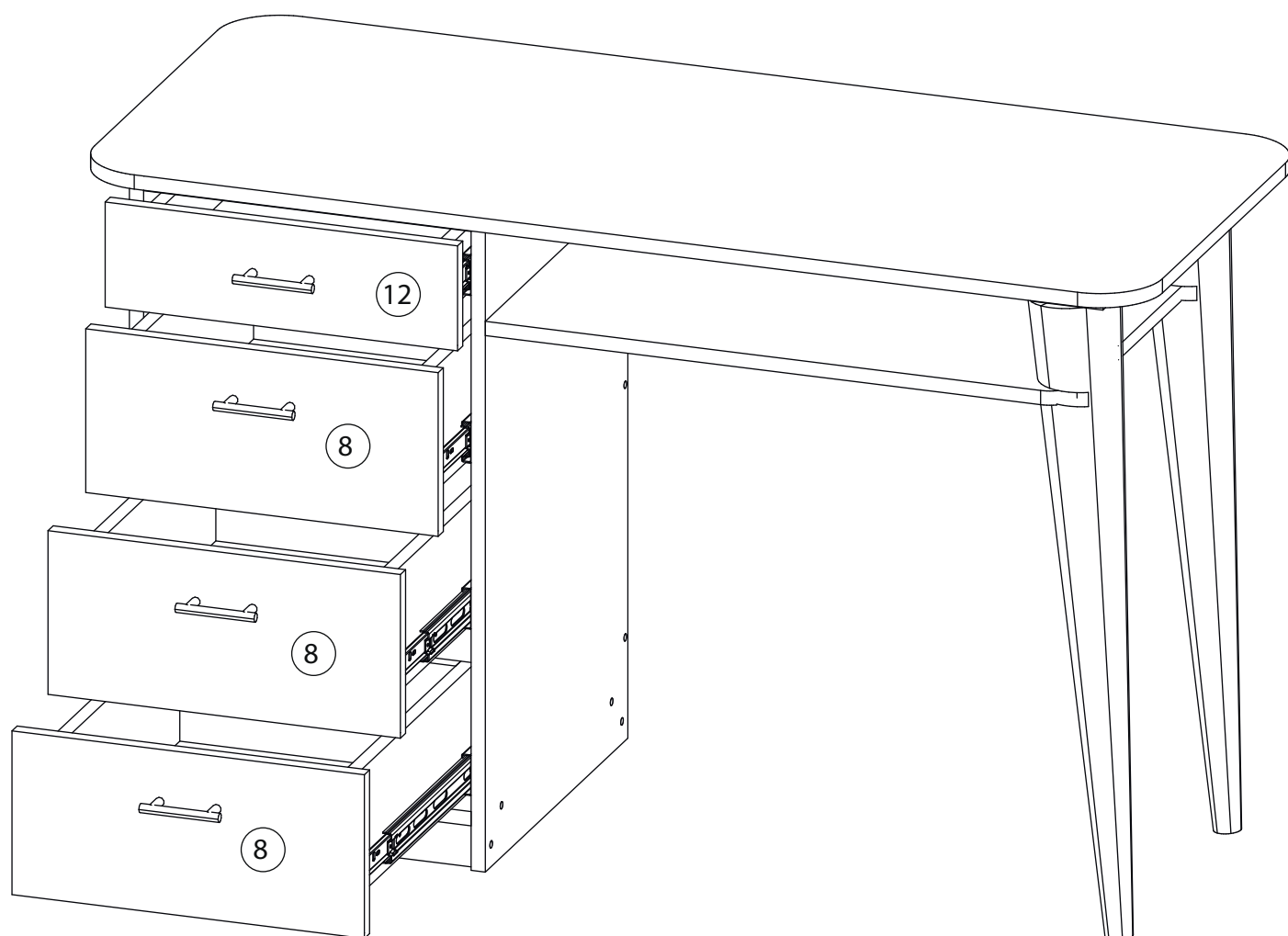

Заклеить технические от-  
верстия заглушками.